

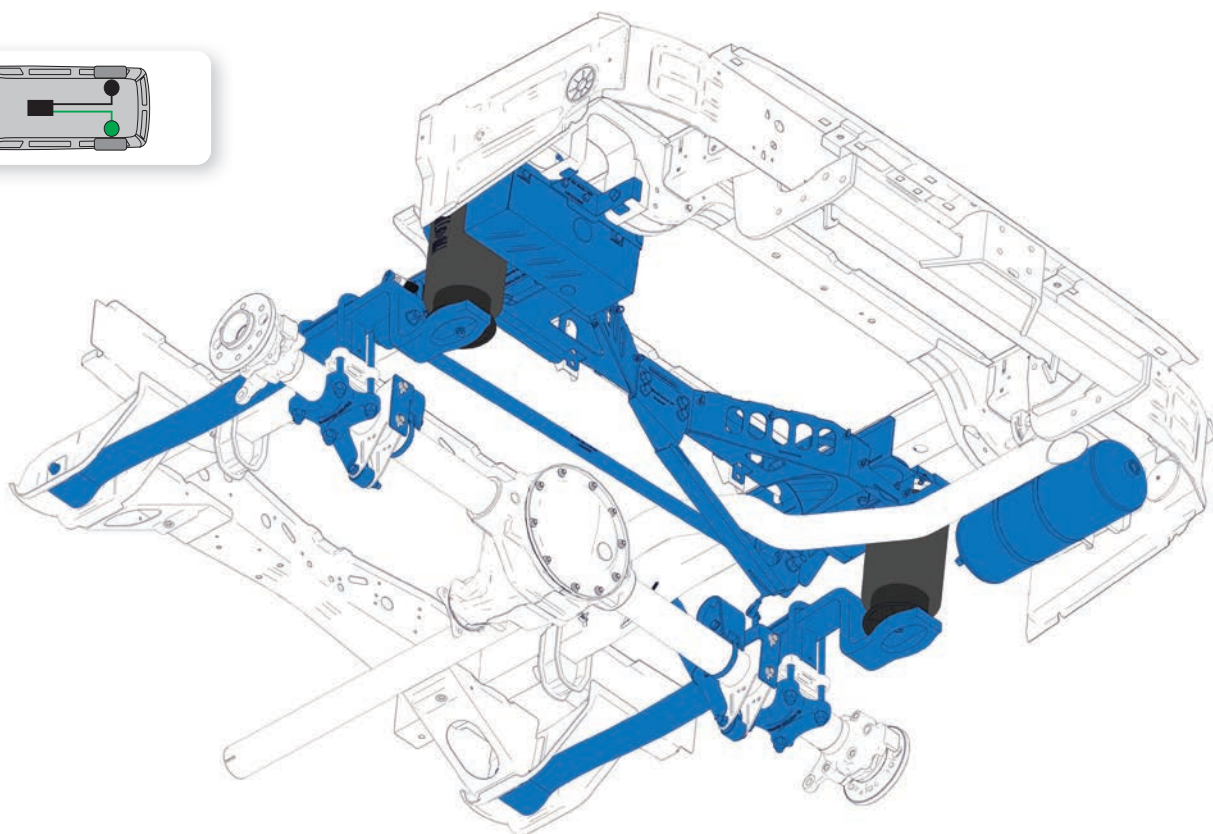

VB-FULLAIR 2C

making everyday smoother

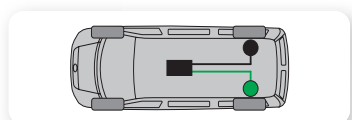

- Increased comfort • Better driveability • More safety



**MERCEDES-BENZ
SPRINTER VS30 3.5T**

4X4

>2018

ЗАДНЯЯ ОСЬ

ТЕХНИЧЕСКИЕ СПЕЦИФИКАЦИИ

ТЕХНИЧЕСКИЕ СПЕЦИФИКАЦИИ

Mercedes-Benz Sprinter VS30 3.5T 4x4 доступен с системой полной 2-угловой пневматической подвески для задней оси. Sprinter VS30 3.5T 4x4 — это идеальный кандидат для использования систем пневматической подвески. Наша система полной пневматической подвески VB-FullAir 2C подходит не только для новых транспортных средств, она может также устанавливаться на подержанных автомобилях.

Время поднятия и опускания

Время поднятия и опускания в основном зависит от загрузки транспортного средства. Указанные значения являются приблизительными для нагрузки на заднюю ось 1584 кг.

Время поднятия	самое нижнее положение > клиренс при езде	10 сек.
	клиренс при езде > наивысшее положение	9 сек.
Время опускания	наивысшее положение > клиренс при езде	9 сек.
	клиренс при езде > самое нижнее положение	9 сек.

компрессор

Система полной пневматической подвески VB-FullAir оснащена компрессором и осушителем воздуха, тепловым предохранителем и клапаном сброса избыточного давления.

Рабочее напряжение:	12 В
Максимальный постоянный ток:	27 А
Стартовый ток:	≤ 90 А при t ≤ 50 мс.
Степень защиты:	IP6K7K
Максимальное давление:	12-15 Бар

	задняя ось							
Описание	L 1	L 2	L 3	L 4	W 1	W 2	W 3	W 4
Размеры	466	249	135	482	1387	742	298	156

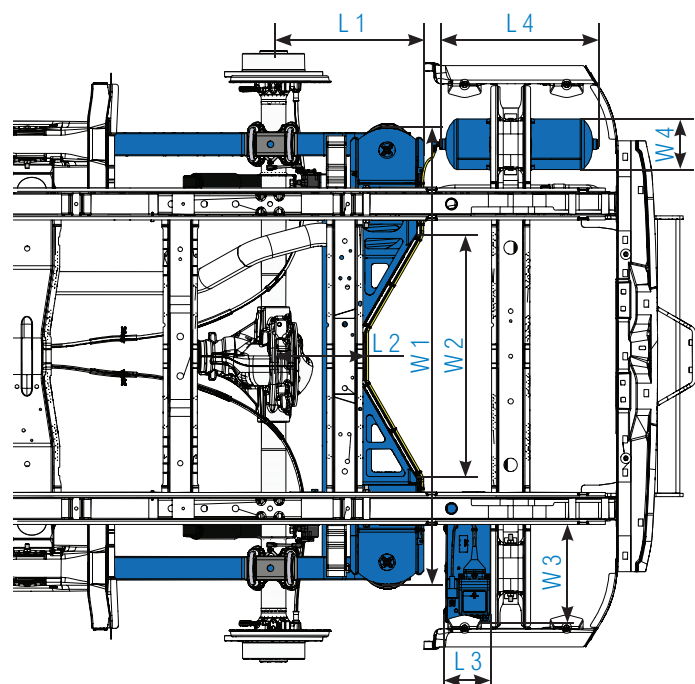

Дилер:

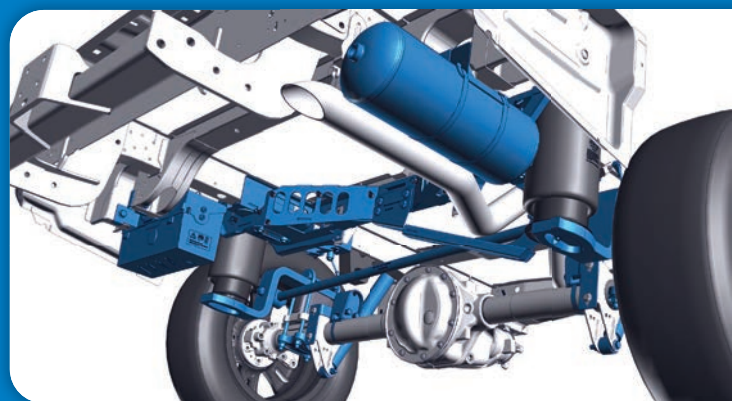

Масса

Изменение массы транспортного средства зависит от оригинальных листовых рессор. После установки пневматической подвески транспортное средство становится на 53 кг тяжелее.

Комментарии

- Установка комплекта VB-FullAir может выполняться только лицами, уполномоченными VB-Airsuspension.
- Использование системы пневматической подвески не влияет на максимальный разрешенный вес транспортного средства или максимальную нагрузку на оси.
- Приведенные весовые значения являются приблизительными.
- Если автомобиль оснащен автоматической системой пневматической подвески VB FullAir, рекомендуется использовать заводскую опцию MB EK1.
- Если в автомобиле имеется опция электрического ручного тормоза (опция MB B25) или требуется сигнал скорости, всегда заказывайте PSM-модуль (опция MB ED5).

	задняя ось
Описание	XR
макс. высота	189
клиренс при езде	145
мин. высота	90

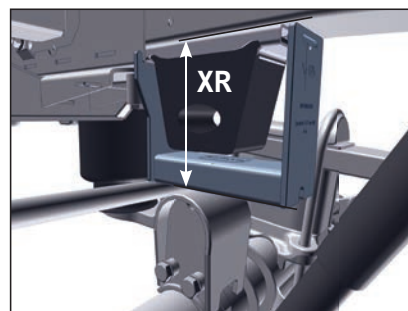

Данные технические спецификации относятся к стандартным версиям VB-Airsuspension. VB-Airsuspension сохраняет за собой право вносить изменения без предварительного уведомления. 2019©